

# TEAC®

# TN-3B SE

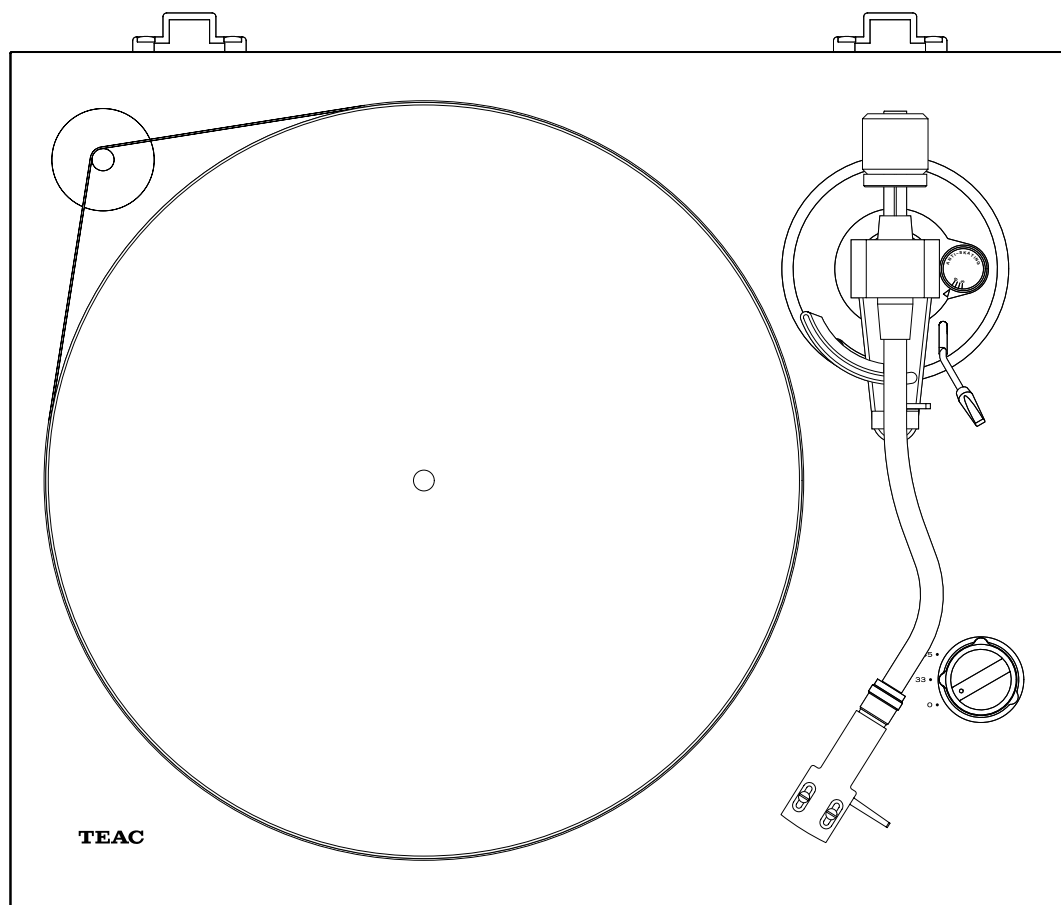

АНАЛОГОВЫЙ ПРОИГРЫВАТЕЛЬ  
ВИНИЛОВЫХ ГРАМПЛАСТИНОК

ИНСТРУКЦИЯ ПОЛЬЗОВАТЕЛЯ

## ВАЖНЫЕ ИНСТРУКЦИИ ПО БЕЗОПАСНОСТИ





**ПРЕДОСТЕРЕЖЕНИЕ**

**ОПАСНОСТЬ УДАРА ЭЛЕКТРИЧЕСКИМ ТОКОМ, НЕ ОТКРЫВАТЬ**



ПРЕДОСТЕРЕЖЕНИЕ: ДЛЯ УМЕНЬШЕНИЯ ОПАСНОСТИ УДАРА ЭЛЕКТРИЧЕСКИМ ТОКОМ, НЕ СНИМАЙТЕ КРЫШКУ (ИЛИ ЗАДНЮЮ ПАНЕЛЬ). ВНУТРИ ОТСУТСТВУЮТ ЧАСТИ, ОБСЛУЖИВАЕМЫЕ ПОЛЬЗОВАТЕЛЕМ. ОБРАЩАЙТЕСЬ ЗА ОБСЛУЖИВАНИЕМ К КВАЛИФИЦИРОВАННОМУ РЕМОНТНОМУ ПЕРСОНАЛУ.

 Символ молнии в равнобедренном треугольнике призван обратить внимание пользователя на присутствие неизолированного «опасного напряжения» внутри корпуса изделия, которое может быть достаточной величины, чтобы представлять опасность удара людей электрическим током.

 Восклицательный знак в равнобедренном треугольнике призван обратить внимание пользователя на важные инструкции по эксплуатации и уходу (обслуживанию) в документации, сопровождающей проигрыватель.

**Предупреждение: Для предотвращения возгорания или опасности удара электрическим током, не подвергайте данное устройство воздействию дождя или влаги.**

### ПРЕДОСТЕРЕЖЕНИЕ

- Не снимайте внешние кожухи или корпуса, чтобы оставить незащищенной электронику. Внутри отсутствуют детали, обслуживаемые пользователем.
- Если у вас возникают проблемы с этим изделием, обратитесь в розничный магазин, где вы приобрели проигрыватель, за справкой. Не используйте данное изделие, пока оно не отремонтировано.
- Использование органов управления или регулировки или выполнение действий, не указанных в данной инструкции, может привести к опасному воздействию излучения.

- 1) Прочитайте эти инструкции.
- 2) Сохраните эти инструкции.
- 3) Обратите внимание на все предупреждения.
- 4) Следуйте всем инструкциям.
- 5) Не используйте данный проигрыватель вблизи воды.
- 6) Очищайте только сухой тряпкой.
- 7) Не закрывайте никаких вентиляционных отверстий. Устанавливайте в соответствии с инструкциями производителя.
- 8) Не устанавливайте вблизи любых источников тепла, таких как батареи, обогреватели, печи или других устройств (включая усилители), которые производят тепло.
- 9) Не пренебрегайте назначением безопасности поляризованного штеккера. Поляризованный штеккер имеет два ножевых контак-

та, один из которых шире другого. Заземляющий штеккер имеет два ножевых контакта и третий заземляющий штырь. Широкий контакт или третий штырь предназначены для обеспечения вашей безопасности. Если поставляемый штеккер не подходит к вашей розетке, обратитесь к электрику для замены устаревшей розетки.

- 10) Предохраняйте сетевой шнур от перегибания или передавливания, особенно в штеккерах, арматуре штепсельных розеток и в точке, где он выходит из устройства.

- 11) Используйте только крепления/принадлежности, указанные производителем.

- 12) Используйте только тележку, подставку, штатив, кронштейн или стол, указанный производителем, или проданный вместе с устройством. При использовании тележки, будьте осторожны при перемещении изделия на тележке, чтобы избежать травмы от опрокидывания. (рисунки)



- 13) Отсоединяйте это проигрыватель от сети во время грозы или когда он не используется длительные периоды времени.

- 14) Обращайтесь за обслуживанием к квалифицированному персоналу. Обслуживание необходимо, когда устройство было повреждено любым способом, поврежден сетевой шнур или штеккер, была пролита жидкость и предметы упали внутрь устройства; проигрыватель был подвергнут воздействию дождя или влаги, работает не нормально, или его уронили.

\* Проигрыватель потребляет номинальную нерабочую мощность от розетки переменного тока, когда его переключатель POWER или STANDBY/ON находится в положении STANDBY.

- Это устройство потребляет номинальную нерабочую мощность от розетки переменного тока, когда его переключатель POWER или STANDBY/ON находится в положении STANDBY.
- Сетевая вилка используется для отключения устройства, поэтому она должна быть легко доступна.
- Соблюдайте предосторожности при использовании наушников, поскольку слишком высокое звуковое давление (громкость) от наушников может привести к потере слуха.

**В США И КАНАДЕ ИСПОЛЬЗУЙТЕ ТОЛЬКО ИСТОЧНИК НАПЯЖЕНИЯ 120 В.**

### ПРЕДОСТЕРЕЖЕНИЕ

- Не подвергайте это устройство воздействию капель или брызг.
- Не размещайте никаких предметов, заполненных жидкостями, таких как вазы, на устройстве.
- Не размещайте данное устройство в ограниченном пространстве, таком как книжный шкаф или аналогичном.
- Проигрыватель следует размещать достаточно близко к настенной розетке переменного тока, чтобы вы могли легко достать сетевой штеккер в любое время.

### ПРЕДОСТЕРЕЖЕНИЕ

Изменения или модификации, явно не одобренные стороной, ответственной за соответствие, могут лишить пользователя права на эксплуатацию оборудования.

### МОДЕЛЬ ДЛЯ США

Декларация о соответствии

Ответственная организация: TEAC AMERICA, INC.  
Address: 1834 Gage Road, Montebello, California,  
U.S.A. Telephone number: 1-323-726-0303



Это проигрыватель соответствует части 15 предписаний Федеральной комиссии по связи. Эксплуатация осуществляется при следующих двух условиях: (1) этот проигрыватель не должен порождать вредную помеху, и (2) этот проигрыватель должен выдерживать любую принимаемую помеху, включая помеху, которая может привести к нежелательной работе.

Информация о помехах (Требования FCC)

Это оборудование было испытано и признано соответствующим ограничениям для цифрового проигрывателя класса В, согласно Части 15 Наставлений Федеральной комиссии по связи. Эти ограничения разработаны для обеспечения разумной защиты против вредных помех в домашних условиях.

Это оборудование генерирует, использует и может излучать радиочастотную энергию и, если оно не установлено и не используется в соответствии с данными наставлениями, может давать вредные помехи для радиосвязи. Однако отсутствует гарантия, что эта помеха не появится при конкретной установке. Если это оборудование действительно дает вредную помеху радио- и телевизионному приему, которая может быть выявлена путем включения и выключения данного оборудования, пользователь уполномочен попытаться убрать помеху при помощи одного или более нижеперечисленных мероприятий:

- Переориентировать или переставить оборудование и/или приемную антенну.
- Разнести подальше оборудование и приемник.
- Подсоединить оборудование к питающей розетке, находящейся на другом фидере, к которому не подключен приемник.
- Обратиться к дилеру или опытному специалисту по радио/телевидению за помощью.

### МОДЕЛЬ ДЛЯ КАНАДЫ

Заявление о соответствии промышленным стандартам Канады:

Этот цифровой проигрыватель Класса В удовлетворяет Канадскому стандарту ICES-003.



### МОДЕЛЬ ДЛЯ ЕВРОПЫ

Изделие, описанное в этом руководстве, отвечает соответствующим техническим стандартам: European Directives, и другим нормативам Европейской Комиссии – Commission Regulations

### ДЛЯ ЕВРОПЕЙСКИХ ПОКУПАТЕЛЕЙ

Утилизация электрического и электронного оборудования

- Все электрические и электронные изделия должны быть утилизированы отдельно от городского мусора через предназначенные сборочные пункты, уполномоченные правительством или местными властями.
- Путем правильной утилизации электрического или электронного оборудования, вы можете сохранить значительные ресурсы и предотвратить любое потенциально негативное воздействие на здоровье людей и окружающую среду.
- Неправильная утилизация лома электрического и электронного оборудования может существенно влиять на окружающую среду и здоровье людей из-за присутствия опасных веществ в оборудовании.
- Символ WEEE, который отображает перечеркнутый контейнер на колесах, указывает, что электрическое и электронное оборудование должно быть собрано и утилизировано отдельно от бытовых отходов.
- Системы возврата и сбора доступны конечным пользователям. Для получения более подробной информацией об утилизации старой электрической и электронной аппаратуры, пожалуйста, обращайтесь в вашу мэрию, службу утилизации отходов или в магазин, где вы приобрели оборудование.



Pb, Hg, Cd

Названия других компаний и названия изделий в этом документе являются торговыми марками или зарегистрированными торговыми марками их соответствующих владельцев.

## СОДЕРЖАНИЕ

Благодарим вас за выбор TEAC. Прочитайте данное руководство внимательно для получения наилучшего качества звука от этого устройства. После прочтения сохраните эту инструкцию для будущих обращений.

Важные инструкции по безопасности . . . . .	2
Перед использованием . . . . .	3
Обращение с грампластинками . . . . .	3
Подготовка проигрывателя грампластинок . . . . .	4
Соединения . . . . .	5
Пылезащитная крышка проигрывателя грампластинок . . . . .	6
Названия и функции деталей . . . . .	6
Основные операции . . . . .	6
Замечания об иглах для грампластинок . . . . .	7
Замена головки звукоснимателя (картриджа) . . . . .	8
Возможные неисправности . . . . .	8
Технические характеристики . . . . .	9

## ПЕРЕД ИСПОЛЬЗОВАНИЕМ

### КОМПЛЕКТАЦИЯ

Убедитесь, что в коробке находятся все поставляемые принадлежности, показанные ниже. Пожалуйста, обратитесь в магазин, где вы приобрели этот проигрыватель, если эти принадлежности потеряны или были повреждены во время транспортировки.

- Фетровый мат для диска – 1 шт.
- Переходник на 45 об/мин – 1 шт.
- Противовес – 1 шт.
- Держатель головки звукоснимателя (шелл) – 1 шт.
- Звукосниматель компании Audio-Technica типа VM (с двойным магнитом), (AT-VM95E) с подвижным магнитом, заранее установленный.
- Диск – 1 шт.
- Плоский пассик – 1 шт.
- Крышка шкива – 1 шт.
- Аудио кабель RCA с клеммой заземления – 1 шт.
- Блок питания переменного тока (GPE053A-V120050) – 1 шт.
- Руководство владельца (этот документ) – 1 шт. Храните Руководство владельца в надежном месте для будущих справок.
- Гарантия для США и Канады находится на обратной стороне обложки. Информация о гарантии – на стр. 66. На стр. 67 находится информация о гарантии для Европы и других стран и регионов.

### МЕРЫ ПРЕДОСТОРОЖНОСТИ ПРИ ИСПОЛЬЗОВАНИИ

- Не ставьте никакие предметы на крышку проигрывателя грампластинок. Предметы на крышке могут вызвать помехи от вибраций или падения, особенно во время воспроизведения.
- Избегайте размещения проигрывателя под прямым солнечным светом, близко к источнику тепла или в других подобных условиях. Не устанавливайте проигрыватель на усилитель или другое оборудование, которое может выделять тепло, превышающее диапазон температуры эксплуатации этого проигрывателя. Это может привести к выцветанию, деформации или неисправности.
- Поскольку проигрыватель может стать теплым во время работы, всегда оставляйте достаточное пространство вокруг него с целью вентиляции. При установке этого проигрывателя, оставляйте небольшое пространство (не менее 20 см) между ним и стенами и другими устройствами с целью обеспечения хорошего рассеяния тепла.
- При установке проигрывателя в стойку, например, оставьте не менее 35 см свободного пространства над ним и 10 см позади него. Отсутствие этих зазоров может привести к росту температуры внутри и вызвать возгорание.
- Не перемещайте проигрыватель во время воспроизведения. Во время воспроизведения, грампластинка вращается. Не поднимайте и не перемещайте проигрыватель во время воспроизведения. Это может привести к повреждению грампластинок, иглы, звукоснимателя или проигрывателя.
- Всегда извлекайте грампластинку перед передвижением или перемещением этого проигрывателя. Перемещение проигрывателя с грампластинкой на диске проигрывателя может повредить грампластинку, иглу и звукосниматель или вызвать

неисправность.

- Напряжение, питающее проигрыватель, должно совпадать с напряжением, напечатанным на задней панели. Если вы сомневаетесь относительно этого, обратитесь к электрику.

### ОБСЛУЖИВАНИЕ

Если поверхность проигрывателя загрязнена, протрите ее при помощи мягкой тряпки или используйте разбавленный мягкий мыльный раствор. Перед использованием, дайте поверхности проигрывателя полностью высохнуть.

\* Не используйте химические очищающие ткани, разбавитель или подобные вещества, так как они могут повредить поверхность проигрывателя.

### ПРЕДОСТЕРЕЖЕНИЕ

Для безопасности, отсоединяйте шнур питания от стенной розетки перед очисткой.

### ИСПОЛЬЗОВАНИЕ ГЛОБАЛЬНОГО САЙТА TEAC

Вы можете скачать обновления для этого устройства с сайта TEAC Global Site:

<https://teac.jp/int/>

- Откройте сайт TEAC Global Site.
- В разделе TEAC Downloads, кликните нужный язык, чтобы открыть версию страницы Downloads на этом языке.
- Выберите его и скачайте обновление, если это нужно.

## ОБРАЩЕНИЕ С ГРАМПЛАСТИНКАМИ

### ХРАНЕНИЕ ГРАМПЛАСТИНОК

Когда вы держите грампластинку или извлекаете её из конверта, избегайте прикасаться к канавкам, удерживая грампластинку за ее этикетку и край одной рукой или удерживая её за края обеими руками.

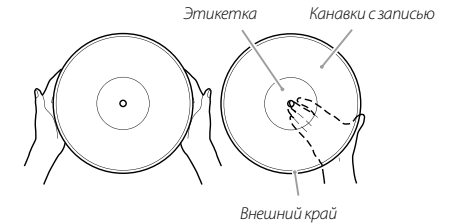

### ОЧИСТКА

- Отпечатки пальцев и пыль на грампластинке могут вызывать шум и пропуски звука, а также повредить саму грампластинку и иглу головки звукоснимателя. Для очистки грампластинок используйте доступный в розничной продаже очиститель грампластинок. Не используйте разбавитель или что-то иное, чем очиститель грампластинок. Такие химикаты могут причинить ущерб поверхности грампластинок.
- При использовании очистителя грампластинок, протирайте её поверхность круговыми движениями, по канавкам.



### МЕРЫ ПРЕДОСТОРОЖНОСТИ ПРИ ИСПОЛЬЗОВАНИИ ГРАМПЛАСТИНОК

- Не оставляйте грампластинки в местах, где они подвержены прямому солнечному свету, или где высокая влажность или высокая температура. Длительное нахождение грампластинок в таких условиях может привести к короблению или другому повреждению.
- Не складывайте грампластинки в стопку, не размещайте на них тяжелые предметы.
- Не оставляйте грампластинки под углом длительное время. Это может привести к короблению или другому повреждению.
- Не позволяйте твердым предметам соприкасаться со звуковыми канавками. Это может вызвать царапины.
- После завершения воспроизведения грампластинок, всегда кладите её в конверт для хранения. Хранение не защищенной грампластинки может привести к короблению или царапинам.
- Не используйте треснутые грампластинки.

## ПОДГОТОВКА ПРОИГРЫВАТЕЛЯ ГРАМПЛАСТИНОК

Оставляйте проигрыватель в ждущем режиме standby во время установки и настройки.

- 1** Вокруг тонарма закреплены поролоновые подушки для использования во время транспортировки. Удалите их в направлении стрелок, показанных на рисунке.

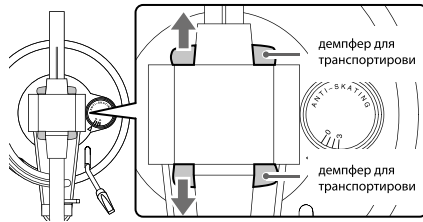

- 2** Установите проигрыватель на плоской и ровной поверхности.

Установите проигрыватель на ровной и горизонтальной поверхности для того, чтобы пластинки могли точно воспроизводиться.

- 3** Установите диск на проигрыватель грампластинок.

Совместите диск проигрывателя с центральной осью и установите его.

- Устанавливайте той стороной, где диаметр отверстия больше.

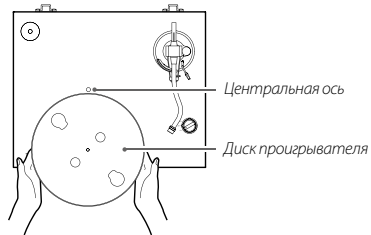

- 4** Оберните пассик вокруг шкива двигателя.

Оберните плоский резиновый пассик вокруг наружной поверхности диска, а затем оберните его вокруг шкива двигателя.

- Будьте осторожны, чтобы резина не перекрутилась.
- Проверните диск несколько раз, чтобы проверить надежность установки пассика.

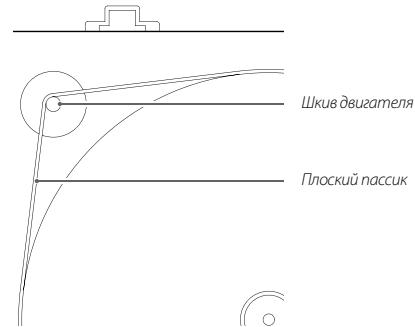

- 5** Установите крышку шкива

Совместите небольшую прорезь в крышке шкива с выступом на шкиве, как показано на рисунке внизу. Если их не совместить, то крышка будет перекошена.

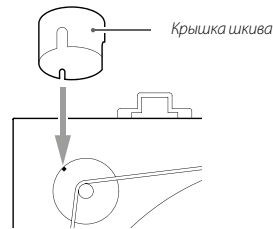

- 6** Установите фетровый мат на диск.

Перед эксплуатацией, установите на диск фетровый мат из комплекта поставки.

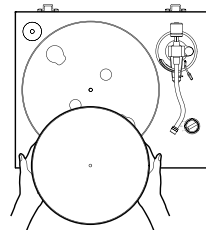

- 7** Установите противовес.

Установите противовес на хвостовик тонарма, аккуратно нажмите и поверните его по часовой стрелке, чтобы затянуть.

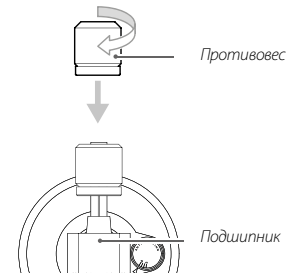

- 8** Установите держатель (шелл) для звукоснимателя.

Установите держатель на переднюю часть тонарма и поверните муфту, чтобы законтрить его на месте.

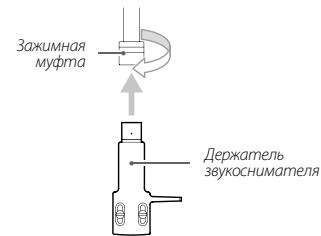

### БАЛАНСИРОВКА ТОНАРМА И РЕГУЛИРОВКА ДАВЛЕНИЯ ИГЛЫ

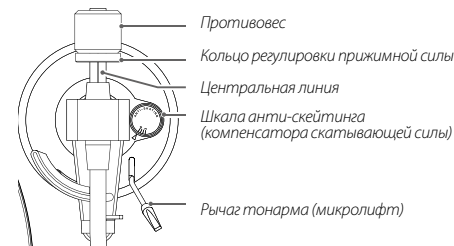

- 1** Установите диск антискейтинга на ноль.

- 2** Сдвиньте фиксатор тонарма вправо, чтобы освободить его.

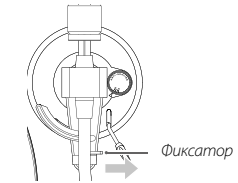

- 3** Поднимите рычаг микролифта и сдвиньте тонарм слегка влево.

- 4** Опустите рычаг микролифта тонарма.

- 5** Поворачивайте противовес и отрегулируйте его так, чтобы выровнять тонарм горизонтально.

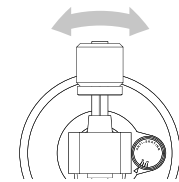

- Снимите защиту иглы со звукоснимателя перед выполнением регулировок.
- Будьте осторожны, не давайте игле звукоснимателя касаться проигрывателя.

- 6** Верните тонарм в исходное положение, и передвиньте зажим фиксатора влево, чтобы закрепить тонарм на месте.

- 7** Поверните кольцо регулировки давления иглы так, чтобы центральная линия совпала с нулевой отметкой на шкале.

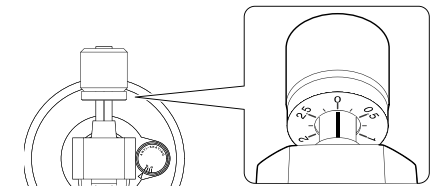

- Вращайте только кольцо. Будьте осторожны, чтобы не повернуть противовес.

## ПОДГОТОВКА ПРОИГРЫВАТЕЛЯ ГРАМПЛАСТИНОК

- 8** Поверните противосек так, чтобы шкала регулировки давления иглы совпала с давлением иглы, указанным для звукоснимателя.

\* Для звукоснимателя, поставленного в комплекте, давление иглы составляет 2,0 г.

Поэтому поверните противосек к значению 2,0 на шкале, когда используете этот звукосниматель.

- Поворачивайте направо от 0 в направлении 1 и 2

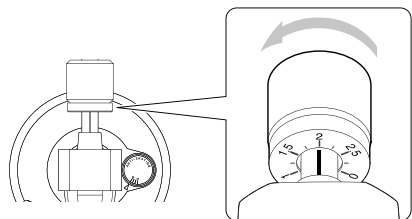

- 9** Отрегулируйте диск антискейтинга.

Начните с установки на цифру 2 и отрегулируйте во время воспроизведения грампластинки (см. страницу 14), выбрав такое положение, в котором громкость левого и правого канала сбалансированы.

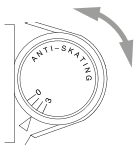

### ВНИМАНИЕ

В зависимости от состояния пластинки, баланс громкости левого и правого каналов может стать нестабильным или даже появиться пропуски звука. В таких случаях, попробуйте сделать следующие настройки:

#### Если звук проскакивает назад (игла прыгает назад)

Слегка уменьшите показание антискейтинга на диске с делениями.

#### Если звук проскакивает вперед (игла прыгает вперед)

Слегка увеличьте показание антискейтинга на диске с делениями

## СОЕДИНЕНИЯ

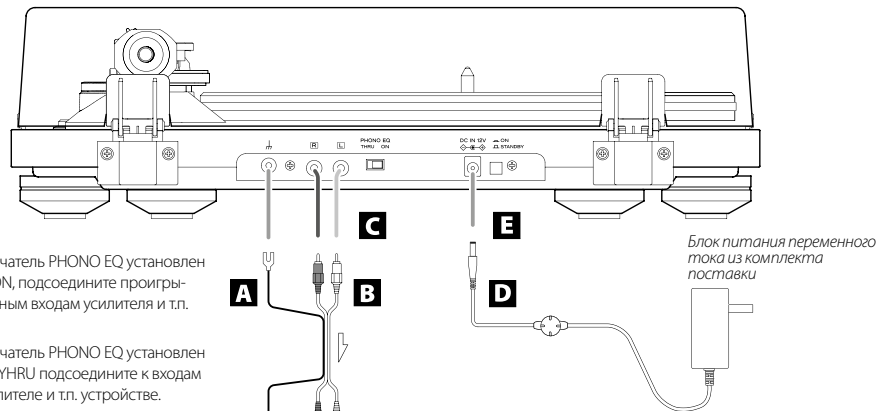

Когда переключатель PHONO EQ установлен в положение ON, подсоедините проигрыватель к линейным входам усилителя и т.п. устройства.

Когда переключатель PHONO EQ установлен в положение THRU подсоедините к входам PHONO на усилителе и т.п. устройстве.

*Усилитель, активные акустические системы с встроенным усилителем, записывающее устройство и т.п.*

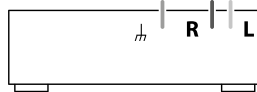

### **A** КЛЕММА ЗАЗЕМЛЕНИЯ (⏏)

Используйте провод заземления прилагаемого RCA аудио кабеля, чтобы соединить эту клемму с аналогичной клеммой заземления на усилителе или ресивере, например.

- Это заземление НЕ ЯВЛЯЕТСЯ защитой от удара током.

#### Если шум из колонок заметен

Если подсоединение заземления не помогает снизить уровень шумов, отсоедините его и проверьте звучание еще раз. Выберите такой вариант, когда шум и фон меньше.

### **B** РАЗЪЕМЫ АНАЛОГОВОГО АУДИО ВЫХОДА (L/R)

Эти разъемы выводят аналоговый аудио сигнал с картриджа (L/R).

Настройка переключателя PHONO EQ изменяет тип выходного сигнала.

Используйте прилагаемый аудио кабель (или покупной кабель) для подсоединения проигрывателя к входным разъемам (LINE, PHONO, и т.п.) другого оборудования.

### **C** Переключатель PHONO EQ (настройка аудио выхода) ON

Сигналы, которые были усилены встроенным фоновкорректором, выводятся через разъемы аналогового аудио выхода (L/R).

#### THRU

Сигнал со звукоснимателя типа MC или MM выводится в этом режиме напрямую через разъемы аналогового аудио выхода (L/R).

Используйте эту настройку при подсоединении оборудования, оснащенного входами фоновкорректора PHONO.

- При поставке проигрывателя с завода, переключатель установлен в положение ON.

### ПРЕДОСТЕРЕЖЕНИЕ

*При установке ON и подключении к входам PHONO на усилителе громкость в акустических системах или наушниках будет очень большой и может повредить оборудование или ваш слух.*

### **D** Разъем входа питания постоянного тока DC input

После завершения всех соединений, подсоедините блок питания переменного тока из комплекта поставки к этому гнезду.

Проверьте и убедитесь, что сетевая вилка блока питания переменного тока вставлена в розетку.

- Не используйте никаких других блоков питания переменного тока, кроме поставляемого с этим устройством.

**⚠** Обязательно подсоединяйте сетевой шнур в розетку переменного тока, которая подает правильное напряжение. Подключение к розетке, которая дает неправильное напряжение, может привести к возгоранию или удару электрическим током.

**⚠** Держитесь за сетевую вилку, когда вставляете блок в розетку или отключаете от розетки. Никогда не тяните или не дергайте за сетевой шнур.

**⚠** Отсоедините сетевой шнур, когда вы не намерены использовать прибор продолжительное время.

### **E** Кнопка STANDBY/ON

Нажимайте кнопку STANDBY/ON, чтобы включить проигрыватель или перевести его в ждущий режим standby.

## ПЫЛЕЗАЩИТНАЯ КРЫШКА ПРОИГРЫВАТЕЛЯ ГРАМПЛАСТИНОК

### УСТАНОВКА КРЫШКИ НА ПРОИГРЫВАТЕЛЬ

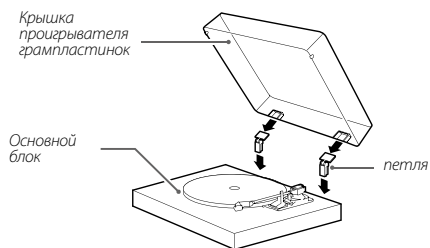

- 1 Вставьте петли полностью в держатели слева и справа на задней панели основного блока.
- 2 Совместите верхние части петель с держателями петель на крышке проигрывателя и вставьте их.

- Закрывайте пылезащитную крышку во время воспроизведения. Так вы предотвратите пропуск дорожек, вызванный непреднамеренным касанием и заблокируете доступ звукового давления на иглу извне, что может вызвать помехи.
- Не открывайте и не закрывайте крышку во время воспроизведения, чтобы избежать перескоков иглы с дорожки на дорожку.
- Держите крышку всегда, когда можно, закрытой, чтобы предотвратить доступ пыли внутрь.

### СНЯТИЕ КРЫШКИ С ПРОИГРЫВАТЕЛЯ

Держите оба края крышки проигрывателя и поднимите ее медленно, чтобы снять вместе с петлями с проигрывателя. Затем снимите петли с крышки проигрывателя.

### ОТКРЫВАНИЕ И ЗАКРЫВАНИЕ КРЫШКИ ПРОИГРЫВАТЕЛЯ

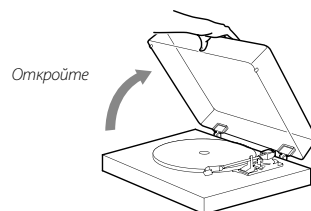

#### ОТКРЫВАНИЕ

Держите передний край крышки проигрывателя и осторожно поднимите ее, чтобы открыть полностью, до упора.

Крышка проигрывателя останется открытой в этом положении.

#### ЗАКРЫВАНИЕ

Осторожно опустите крышку проигрывателя, пока она не закроется.

**⚠ Будьте внимательны, не прищемите вашу руку, например, закрывая и открывая крышку проигрывателя.**

## НАЗВАНИЯ И ФУНКЦИИ ДЕТАЛЕЙ

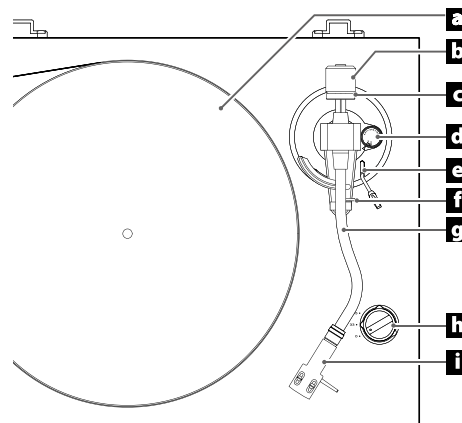

#### a ДИСК ПРОИГРЫВАТЕЛЯ

Устанавливайте грампластинки на центр диска.

#### b ПРОТИВОВЕС

#### c КОЛЬЦО РЕГУЛИРОВКИ ПРИЖИМНОЙ СИЛЫ

#### d ДИСК РЕГУЛИРОВКИ АНТИ-СКЕЙТИНГА

#### e РЫЧАГ ТОНАРМА (МИКРОЛИФТ)

Используйте этот рычаг для поднятия иглы (тонарма) с грампластинки и опускания ее на грампластинку. Мы рекомендуем использовать этот рычаг микролифта, чтобы избежать повреждения пластинки или иглы, потому что это безопаснее и надежнее, чем с помощью пальца, держась за головку тонарма.

#### f ДЕРЖАТЕЛЬ ТОНАРМА

Место парковки для тонарма. Аккуратно надавите вправо на зажим, чтобы освободить тонарм перед воспроизведением грампластинки.

#### g ТОНАРМ

#### h РУЧКА ПЕРЕКЛЮЧЕНИЯ СКОРОСТИ ВРАЩЕНИЯ

Установите скорость вращения (об/мин), подходящую для грампластинки. Вращение диска останавливается, если переключить эту ручку в «0».

#### i ДЕРЖАТЕЛЬ ЗВУКОСНИМАТЕЛЯ (ШЕЛЛ)

## ОСНОВНЫЕ ОПЕРАЦИИ

### Воспроизведение грампластинок

Снимите защитную крышечку с иглы, прежде чем использовать проигрыватель

- 1 Нажмите кнопку **STANDBY/ON** на задней панели проигрывателя, чтобы включить его.

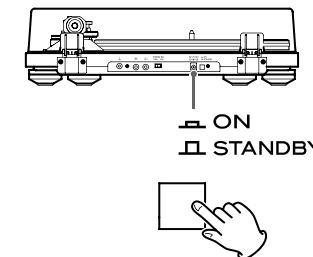

- 2 МЕДЛЕННО ОТКРОЙТЕ КРЫШКУ ПРОИГРЫВАТЕЛЯ ГРАМПЛАСТИНОК.

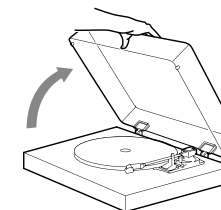

- 3 **⚠ Будьте внимательны, не прищемите вашу руку, например, закрывая и открывая крышку проигрывателя.**

- 3 Установите грампластинку на диск.

При воспроизведении грампластинки на 45 об/мин с большим отверстием, используйте поставляемый в комплекте переходник (адаптер).

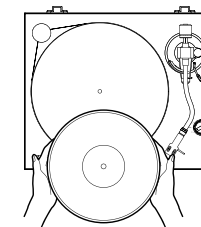

## ОСНОВНЫЕ ОПЕРАЦИИ

- 4** Установите соответствующую скорость вращения (об/мин) для грампластинки.

Скорость вращения может быть установлена на 33,33 или 45 об/мин.

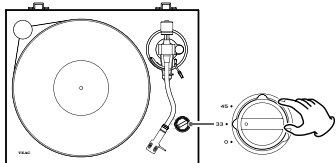

- 5** Сдвиньте фиксатор тонарма вправо, чтобы освободить тонарм.

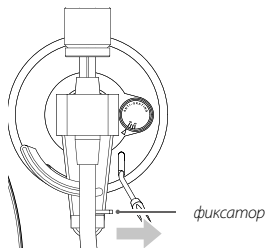

- 6** Поднимите рычаг тонарма (микролифт).

Это поднимет тонарм вверх, так что игла не будет контактировать с дорожкой даже в том случае, если тонарм будет перемещаться над пластинкой.

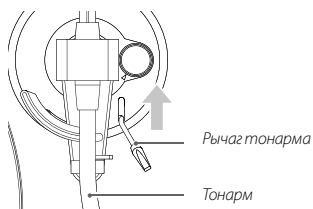

- Вы также можете оставить рычаг вниз и вручную переместить поднятый тонарм над пластинкой и затем медленно его опустить, чтобы начать воспроизведение.

- 7** Переместите тонарм к краю грампластинки или на дорожку, с которой вы хотите начать воспроизведение.

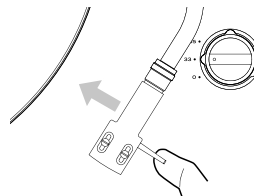

- 8** Опустите рычаг тонарма (микролифт).

Опускайте тонарм медленно, пока игла не коснется грампластинки и не начнется воспроизведение.

- Мы рекомендуем вам закрывать крышку проигрывателя во время воспроизведения, чтобы избежать пыли.

**⚠** Не ставьте никаких предметов на крышку проигрывателя грампластинок.

### ПРЕДОСТЕРЕЖЕНИЕ

- Во время воспроизведения, не прикасайтесь к тонарму или вращающейся грампластинке.
- Не останавливайте силой вращение диска во время воспроизведения. Поскольку этот проигрыватель не предназначен для ди-джеев (у него не прямой привод), делая что-то подобное, вы можете вызвать неисправность.

Во время воспроизведения грампластинки, может появиться акустическая обратная связь, если громкость слишком велика. Если это происходит, уменьшите громкость усилителя.

## КОГДА ВОСПРОИЗВЕДЕНИЕ ЗАКОНЧИТСЯ

- 1** Приподнимите рычаг микролифта, чтобы поднять иглу из канавки, и верните тонарм в его исходное положение.

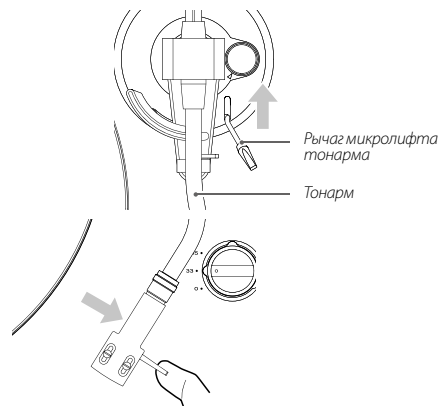

- 2** Поверните ручку переключения скоростей в положение «0», чтобы остановить диск.

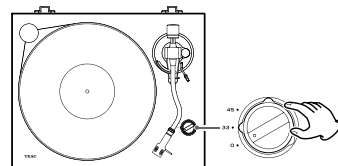

## ЗАМЕЧАНИЯ ОБ ИГЛАХ ДЛЯ ГРАМПЛАСТИНОК

- Если игла становится изогнутой или поврежденной, она может потерять способность точно следовать за звуковой канавкой. Так как изогнутая игла может повредить грампластинку или вызвать другую неисправность, обращайтесь с ними очень осторожно.
- Если игла загрязнилась, используйте только покупной очиститель для игл или аналогичный продукт, чтобы ее очистить. Не протирайте иглу с помощью разбавителя или других химикатов. Это может повредить иглу.

### ЗАМЕНА ИГЛЫ

Если кончик иглы износился, это может не только ухудшить качество звука, но и повредить грампластинки. После приблизительно 300 часов воспроизведения следует заменять иглу на указанную нами.

Пожалуйста, используйте только сменную иглу для звукоснимателя типа Audio-Technica AT-VMN95E.

- В комплекте поставляется заранее установленная головка звукоснимателя – эквивалент Audio-Technica AT-VMN95E типа VM. (сменная игла для установленной головки звукоснимателя – зеленого цвета).

### ПРИМЕЧАНИЕ

Картриджи (головки звукоснимателей) типа VM имеют точно такие же характеристики, как MM.

- Следуйте инструкциям по замене в руководстве на запасную иглу.

### ПРЕДОСТЕРЕЖЕНИЕ

- Переведите проигрыватель в ждущий режим standby перед заменой иглы, поскольку могут внезапно появиться громкие шумы, способные повредить акустические системы.
- Будьте осторожны, не повредите вашу руку или оборудование.
- Следите, чтобы маленькие дети случайно не проглотили иглу.
- Имейте в виду, что гнутые иглы, деформированные в результате невнимательности владельца или по другим внешним причинам, не подлежат замене по гарантии.

## ЗАМЕНА ГОЛОВКИ ЗВУКОСНИМАТЕЛЯ (КАРТРИДЖА)

Чтобы заменить звукосниматель, сначала снимите держатель с тонарма.

- В комплекте поставляется заранее установленная головка звукоснимателя – Audio-Technica AT-VM95E типа VM.

### ПРИМЕЧАНИЕ

Карtridge (головки звукоснимателей) типа VM имеют точно такие же характеристики, как MM

- Мы рекомендуем вам оставлять защиту иглы во время замены звукоснимателя.

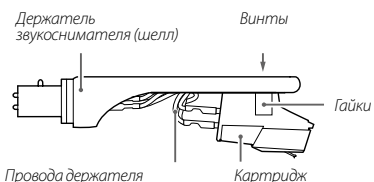

- Отсоедините разъемы на проводах держателя от звукоснимателя.

- Отвинтите винты и снимите звукосниматель.

- Закрепите новый звукосниматель и затяните винты. Положение винтов при закреплении см. на рисунке ниже.

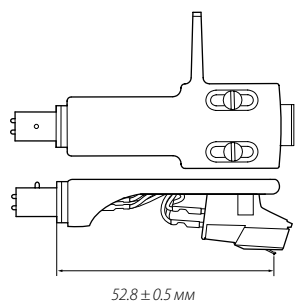

- Подсоедините разъемы на проводах держателя к звукоснимателю.

- Сигнал и цвета проводов держателя показаны ниже.

Сигнал	Цвет
Левый канал +	Белый
Левый канал –	Синий
Правый канал +	Красный
Правый канал –	Зеленый

- Сбалансируйте тонарм и отрегулируйте давление иглы.

Следуйте процедурам в разделе «Балансировка тонарма и регулировка давления иглы».

### МЕРЫ ПРЕДОСТОРОЖНОСТИ ПРИ ЗАМЕНЕ КАРТРИДЖА (ГОЛОВКИ ЗВУКОСНИМАТЕЛЯ)

Вес картриджей, которые могут быть использованы с этим устройством, ограничен.

Также при смене держателя проверьте приемлемость веса картриджа (вместе с держателем-шеллом), указанным на той же странице.

#### Использование картриджей типа MC

Предусилитель-фонокорректор, встроенный в этот проигрыватель, предназначен только для картриджей типа MM.

Он не поддерживает картриджи типа MC (с подвижной катушкой).

Чтобы использовать картридж MC, подключите этот проигрыватель к отдельному фонокорректору, поддерживающему картриджи типа MC, или к усилителю, имеющему входной разъем MC PHONO. Затем установите переключатель PHONO EQ (задающий уровень выходного сигнала) в положение THRU.

## ВОЗМОЖНЫЕ НЕИСПРАВНОСТИ

Если вы столкнулись с проблемой при эксплуатации этого проигрывателя, пожалуйста, проверьте нижеследующие пункты перед запросом обслуживания. Что-то кроме этого проигрывателя также может вызвать проблему. Пожалуйста, проверьте, что подсоединенные устройства также используются должным образом.

Если проигрыватель все еще работает не правильно, обратитесь в розничный магазин, где вы приобрели проигрыватель.

#### Отсутствует питание.

- Проверьте, что блок питания переменного тока вставлен в розетку. Затем, нажмите кнопку STANDBY/ON, чтобы включить проигрыватель.

#### Диск не вращается.

- Нажмите кнопку STANDBY/ON, чтобы включить проигрыватель.
- Оберните пассик вокруг шкива двигателя.
- Отрегулируйте скорость вращения ручкой настройки в соответствии со скоростью, указанной на пластинке.

#### Скорость вращения диска неправильная.

- Убедитесь, что ручка настройки скорости вращения диска установлена на 33 об/мин и что он вращается примерно 100 раз за 3 минуты.

#### Тонарм не опускается даже тогда, когда рычаг микролифта опускается.

- Сбалансируйте тонарм и отрегулируйте заново прижимную силу (стр. 4).

#### Звук странный или прерывистый.

- Проверьте разъемы, подключенные к усилителю, и установите переключатель PHONO EQ (аудио выход) в нужное положение.

#### Неправильная высота тона.

- Установите скорость вращения (об/мин), соответствующую грампластинке.

#### Нет звука.

- При выдаче сигнала с аналогового выхода проигрывателя на вход усилителя или другого оборудования, установите переключатель PHONO EQ (задающий уровень выхода) в положение ON.

#### Воспроизведение невозможно; слышится шум.

- Проверьте, что был удален колпачок с иглы (сделанный из белой пластмассы).
- Заново подсоедините RCA аудио кабель
- Пыль или грязь на пластинке может вызвать пропуски при вос-

произведении музыки или шум. Очистите пластинку с помощью доступных в продаже чистящих средств.

- Очистите иглу.
- Если игла изношена, замените ее. Срок службы иглы зависит от условий использования, но обычно он составляет около 300 часов.
- Установите проигрыватель как можно дальше от телевизоров, микроволновых печей и других устройств, которые излучают электромагнитные волны.
- Попробуйте вставить адаптер питания в другую розетку.

#### Слышен шум при воспроизведении

- Шум может появиться, если давление иглы больше, чем заданное для этой головки звукоснимателя. Отрегулируйте заново давление иглы на пластинку в соответствии с заданным значением.

#### Пропуски звука.

- Вибрации вызывают пропуски звука. Устанавливайте этот проигрыватель в устойчивом месте.
- Если грампластинка загрязнена, очистите её.
- Не используйте поцарапанные грампластинки.
- Сбалансируйте тонарм и отрегулируйте снова давление иглы. Если давление иглы меньше значения, указанного для звукоснимателя, пропуски будут более вероятными.
- Если игла погнулась, замените её.



## ТЕХНИЧЕСКИЕ ХАРАКТЕРИСТИКИ

### ПРОИГРЫВАТЕЛЬ

Система привода ..... пассивный привод  
Двигатель ..... Постоянного тока  
Скорость вращения ..... 33 1/3 об/мин, 45 об/мин  
Коэффициент детонации и рокот ..... 0.1% или менее  
Отношение сигнал/шум ..... 67 дБ или выше  
..... (А-взвеш, НЧ-фильтр 20 кГц)  
Диск проигрывателя ..... алюминиевый литой, диаметр 30 см

### ТОНАРМ

Тип ..... Статически сбалансированный S-образный тонарм  
Эффективная длина тонарма ..... 223 мм  
Диапазон изменения давления иглы ..... 0-5 г  
Допустимый вес картриджа ..... 3.0 – 12 г14 - 23 г (включая шелл)

### КАРТРИДЖ (ГОЛОВКА ЗВУКОСНИМАТЕЛЯ)

Тип ..... VM (эквивалент MM - подвижный магнит)  
Выходное напряжение ..... 4.0 мВ (1 кГц, 5 см/с)  
Давление иглы (прижимная сила) ..... 1.8 – 2.2 г (рекомендуется 2.0 г)  
Вес картриджа ..... 6.1 г  
Включая вес держателя ..... 11 г  
..... включая винты, гайки и провода)

Срок службы иглы зависит от условий использования, но обычно он составляет около 300 часов.

В этой модели заранее установлен картридж фирмы Audio-Technica AT-VM95E VM типа (сменная игла для установленной головки звукоснимателя – зеленого цвета).

### ПРИМЕЧАНИЕ

*Картриджи (головки звукоснимателей) типа VM имеют точно такие же характеристики, как MM*

- *Сменная игла модели: Audio-Technica AT-VMN95E*

### Выходное напряжение

PHONO EQ THRU ..... 4.0 мВ (1 кГц, 5 см/с)  
PHONO EQ ON ..... 224 мВ (-13 дБВ)  
Выходные разъемы ..... RCA

### ОБЩИЕ ХАРАКТЕРИСТИКИ

#### Блок питания переменного тока

Вход ..... переменный ток 100-240 В, 50-60 Гц  
Выход ..... 12 В, 500 мА

#### Потребляемая мощность

Режим Standby ..... 0.5 Вт или менее  
On (33, 45) ..... 2.0 Вт или менее  
Вес ..... 5.0 кг (11 1/8 lb)  
Температурный диапазон при эксплуатации ..... 5 - 35°C

Размеры (Ш×В×Г)(включая выступы)

Когда пылезащитная крышка закрыта

420 × 117 × 356 мм

Когда пылезащитная крышка открыта

420 × 381 × 402 мм

Когда пылезащитная крышка снята

420 × 102 × 356 мм

*\* Эксплуатационные характеристики указаны при 20°C*

### ПРИЛАГАЕМЫЕ АКСЕССУАРЫ

Фетровый мат – 1 шт.

Переходник 45 об/мин – 1 шт.

Противовес – 1 шт.

Держатель головки звукоснимателя (шелл) – 1 шт.

Звукосниматель компании Audio-Technica, стерео VM типа (с двойным магнитом) (AT-VM95E), предварительно установлен

Диск – 1 шт.

Плоский пассив – 1 шт.

Крышка шкива – 1 шт.

Аудио кабель RCA с клеммой заземления – 1 шт.

Блок питания переменного тока (GPE053A-V1 20050) – 1 шт.

Руководство владельца (этот документ) – 1 шт. Храните Руководство владельца в надежном месте для будущих справок.

- Технические характеристики и внешний вид изменяются без уведомления.
- Вес и габаритные размеры являются приблизительными.
- Иллюстрации в этом руководстве владельца могут слегка отличаться от производимых моделей.

## ГАРАНТИЯ

Это изделие является предметом правовых обязательств страны приобретения. В случае дефекта или проблемы, пожалуйста, обратитесь к дилеру, где вы приобрели изделие.

В других странах/местностях

Данная гарантия предоставляет вам конкретные законные права, но вы также можете иметь другие права, которые изменяются от страны, штата или провинции.

Если у вас есть претензия по гарантии или запрос, пожалуйста, обратитесь к дилеру, где вы приобрели изделие.

### TEAC

TEAC CORPORATION 1-47 Ochiai, Tama-shi, Tokyo 206-8530 Япония

Телефон: +81-42-356-9156

TEAC AMERICA, INC. 1834 Gage Road, Montebello, California 90640 США

Телефон: +1-323-726-0303

TEAC AUDIO EUROPE Gutenbergstr. 3, 82178 Puchheim, Германия

Телефон: +49-8142-4208-141

Этот проигрыватель имеет серийный номер, расположенный на его задней панели. Пожалуйста, запишите серийный номер и сохраните его для ваших документов.

Название модели: TN-3B SE

Серийный номер:



Эксклюзивный дистрибьютор в России:  
127083, Москва, ул. 8 Марта, д. 1, стр. 12  
Тел. (495) 280-00-04  
info@athifi.ru www.athifi.ru

## WARRANTY/GARANTIE (United States and Canada only/États-Unis et Canada uniquement)

Model/Modèle: **TN-3B-SE**

Serial No./N° de série

Owner's address/Adresse du propriétaire

Date of purchase/Date de l'achat

Dealer's name/Nom du revendeur

Owner's name/Nom du propriétaire

Dealer's address/Adresse du revendeur

# TEAC

**Japan:**  
TEAC CORPORATION

1-47 Ochiai, Tama-shi, Tokyo 206-8530, Japan  
<https://teac.jp/int/>

This product has a serial number located on the rear panel. Please write it here and retain this for your records.

Model name: TN-3B-SE

Serial number

0821 MA-3349A